

ООО «Калиброн»

Адрес: 111524, Москва, Семеновский переулок, д.15, эт. 7, пом. 1,
комн. №10

Тел/факс: (499) 322-70-13, E-mail: info@tdkalibron.ru



Угломер торговой марки «Калиброн»

модификация
УН-320

ПАСПОРТ

УМ.01.001.ПС



Рисунок 1

6. Свидетельство о приёмке

Угломер торговой марки «Калиброн» модификации УН-320 соответствует требованиям стандарта предприятия-изготовителя STP RF 1221-2020 и признан годным к эксплуатации.

Заводской № _____

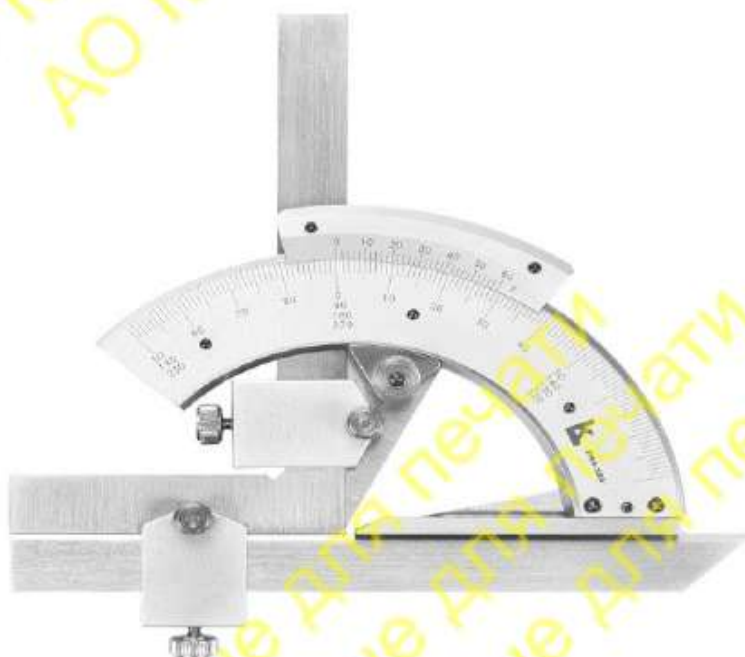
Дата выпуска _____

Подписи лиц, ответственных за приемку _____

Штамп ОТК

Изготовитель:

Shanghai Shengling Measuring Tools Co., Ltd, КНР
Адрес: 1 / F, No. 1990 Jinbi Road, Fengxian District, Shanghai

Отдел продаж:

АО ТД «Калиброн»
111524, Россия, г. Москва, ул. Электродная, 2, стр. 7, эт. 5, пом. XII, ком. 14
Тел./ Факс: +7 (495) 380-11-06
E-mail: info@tdkalibron.ru

7. Отметки о поверке

1.1 Угломеры торговой марки «Калиброн» модификации УН-320 (Рис. 2) состоят из полукруглого лимба с нанесенной на нем угловой шкалой, сектора с нониусом, угольника со съемной линейкой, микрометрической подачи и стопорного винта.



Рис. 2 – Схема угломера модификации УН-320

1.2 Технические данные

Таблица 1 – Диапазон измерений углов, цена деления основной шкалы, значение отсчета по нониусу, пределы допускаемой абсолютной погрешности

Диапазон измерений углов	Цена деления основной шкалы	Значение отсчета по нониусу	Пределы допускаемой абсолютной погрешности
от 0 до 320°	1°	2'	±2'

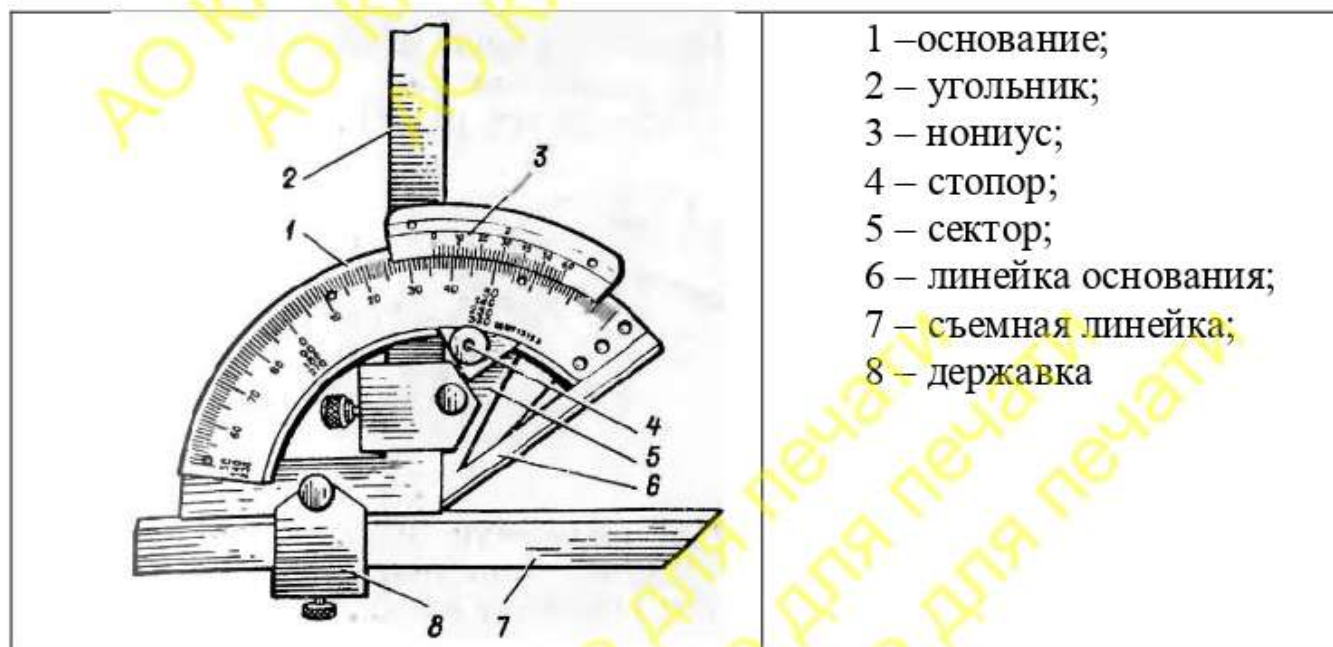
Таблица 2 – Допускаемые отклонения от плоскостности и прямолинейности

Наименование характеристики	Значение
Допускаемое отклонение от плоскостности и прямолинейности измерительных поверхностей, мкм, не более, для измерительных поверхностей:	
- до 100 мм включ.	5
- св. 100 до 150 мм	6
Примечание: Требования плоскостности и прямолинейности не распространяются:	
- на зону в 1 мм от краев, ограничивающих длину, для измерительных поверхностей до 150 мм включительно;	
- на зону 0,2 мм вдоль плоских измерительных поверхностей	

Таблица 3 – Габаритные размеры и масса

Модификация	Длина, мм, не более	Ширина, мм, не более	Высота, мм, не более	Масса, кг, не более
УН-320	150	150	27	0,40

Таблица 4 – Номинальные длины линеек, условия эксплуатации

Наименование характеристики	Значение
Номинальные длины линеек, мм, не более	150
Условия эксплуатации: - температура окружающей среды, °С - относительная влажность воздуха, %, не более	от +15 до +25 80

2. Комплектность

Таблица 5 - Комплектность средства измерений

Наименование	Обозначение	Количество
Угломер	-	1 шт.
Съемная линейка	-	1 шт.
Футляр	-	1 шт.
Паспорт	УМ.01.001.ПС	1 шт.

3. Сроки службы и гарантии изготовителя

3.1 Средний срок службы не менее 5 лет.

3.2 Изготовитель гарантирует соответствие угломера требованиям технической документации предприятия-изготовителя при соблюдении условий эксплуатации, транспортирования и хранения.

3.3 Гарантийный срок эксплуатации - 12 месяцев со дня ввода угломера в эксплуатацию, но не более 18 месяцев со дня отгрузки потребителю.

4. Консервация

4.1 Угломер подвергнут на предприятии-изготовителе консервации согласно требованиям ГОСТ 9.014-78.

4.2 Срок защиты без переконсервации – 2 года.

5. Методы и средства поверки

5.1 Поверка осуществляется в соответствии с документом по поверке МП 203-23-2021 «ГСИ. Угломеры торговой марки «Калиброн». Методика поверки».

5.2 Интервал между поверками – 1 год.